

Indholdsfortegnelse:

DGI's Agility regler.....	3
Hundene	3
Sikkerhed	3
Øvrige konkurrencekriterier.....	4
Rækker.....	4
Alder.....	4
Lille hund	4
Mellem hund	4
Stor hund.....	4
Hovedinddeling	4
Erfaring	5
Klasser	5
Agilityklassen	5
Springklassen	5
Pointklassen	6
Tid-fejl-ud	6
Par-klassen	6
Mini Maxi	7
Fri stafet for 2 hunde.....	7
Hold-stafet.....	7
Hold.....	7
Knock-out.....	8
Snooker	8
Arrangør og stævneleder	9
Usportslig optræden	9
Spørgsmål og protester	9
Dommere	9
Banen	10
Regler for agility forhindringer	11
Vægtbelastningskrav	11
Sikkerhed	11
Tunnel	11
Pose	11
A-bræt	12
Balance.....	12
Vippe.....	13
Slalom	13
Hjul	13
Længdespring.....	14
Spring.....	14
Dobbelt spring.....	15
Mur.....	15
Bord.....	15
Markerings pinde	15
Korrekt forcering af forhindringer	16
Generelt.....	16
A-bræt og Balance	16
Vippe.....	16
Slalom	16

Tunnel og pose	16
Hjul	16
Længdespring.....	16
Spring, Dobbeltspring og Mur.....	17
Baneopstilling.....	18
Begynder	18
Let øvet	18
Øvet.....	18
Banetid	19
Beregning af fejlpoint og placering	19
Bedømmelse	20
Særlige hændelser	20
Diskvalifikation.....	20
Bedømmelse af fejl	21
Fejlsituationer.....	21
Bedømmelse af vægning.....	21
Vægningssituationer	21
Stævneafvikling	21
Forberedelse	22
Invitation/tilmelding/bekræftelse	22
Program.....	22
Hjælperstab/Service	23
Indskrivning	23
Banegennemgang	23
Tidtagning	23
Resultatformidling	23
Præmier/placeringsbevis	23
Landsdelsturnering for klubhold 1	24
Vejledende turneringsregler.....	24
Pointberegning	25
Landsdelsturnering for klubhold 2	26
Vejledende turneringsregler.....	26
Landsdelsturnering individuelt.....	29
Agility - en sport med liv i	30

Dette regelsæt træder i kraft 1/8-2012

Der er indført nye bedømmelsesregler som dommerne dømmer efter fra 1/8-2012.

Der er indført nye mål/beskrivelser for flere af forhindringerne. Nyanskaffede forhindringer skal overholde de nye beskrivelser.

Eksisterende forhindringer der overholder de gamle mål/beskrivelser kan benyttes frem til udgangen af 2014.

Fra 1/1-2015 skal alle forhindringer der anvendes til DGI konkurrencer/turneringer overholde de nye mål/beskrivelser

Nederst i dette regelsæt er de gamle beskrivelser gengivet. De nye beskrivelser står nedenunder med rød skrift.

DGI's Agility regler

I forbindelse med vedtagelsen af Agility-værdisættet blev det besluttet, at vi generelt udviser tillid til hinanden - og at DGI agility mere har brug for rammer og holdninger - end regler. DGI's Agility regler tillader derfor, at der afviges fra det beskrevne forudsat at det gøres med sund fornuft, hvor hundene under ingen omstændigheder stilles ringere. Værdisættet er vedtaget den 21. august 1999 af aktivitetsgruppemødet (formændene fra alle amts agilityudvalgene)

DGI's Agility regler beskriver de forhold, som er gældende i forbindelse med agility-konkurrencer.

Hundene

Der lægges vægt på hundenes sikkerhed, så de ikke overbelastes eller på anden måde udsætter sig selv eller andre hunde/mennesker for unødigt risiko. Endvidere lægger reglerne op til udøvelse af sporten, så der konkurreres på lige vilkår. Derfor opdeles hundene i alderskriterier, dygtighedskriterier samt størrelse.

Sikkerhed

Hunde kan udelukkes fra konkurrencen, hvis de efter dommerens skøn er uegnet til at deltage på grund af:

- dårlig kondition,
- fysiske eller psykiske handicaps,
- aggression overfor dommer, hjælpere, andre hunde eller førere og andre - såvel på som uden for banen,
- udpræget nervøsitet,
- hundens gennemløb er på en måde, så der er øget risiko for skader på hunden.

Alle deltagende hunde skal være raske og sunde. Drægtige tæver kan ikke deltage de sidste 30 dage før fødsel, beregnet fra 63 dage efter første parring. Tæver med hvalpe under 75 dage kan ikke deltage i konkurrencer.

Lokalforeningerne er ansvarlige for, at hundene er forsvarligt vaccinerede og forsikrede når de deltager i et DGI-arrangement. Hvad der er forsvarligt defineres af lokalforeningerne individuelt, dog min. 4. år.

Deltagende hunde fra udlandet skal yderligere være vaccineret mod rabies. Arrangørerne kan kræve vaccination mod andre sygdomme.

Hundene skal være lovpligtigt forsikret, og der kræves ikke udvidet forsikring. Vaccinationsattest og forsikringskvittering skal medbringes på dagen og forevises arrangørerne på forlangende.

Øvrige konkurrencekriterier

Hundene må ikke bære line, halsbånd, loppehalsbånd eller lignende på banen.

Løbske tæver

Ejeren skal meddele arrangøren, at de har en løbsk tæve. Tæven løber i starttrækkefølgen. Der skal være et specielt afmærket sted hvor de løbske tæver skal opholde sig, dog skal dette sted ligge i tilknytning til stævningen. Der skal bruges en skridsikker måtte til de løbske tæver med minimum målene: 1,20 x 1 m. Overtrædes reglerne kan hunden diskvalificeres.

Rækker

Alder

Hunden skal være fyldt 18 måneder. Hunden måles som derfor mindst 18 måneder gammel.

Drægtige tæver og tæver med hvalpe under 75 dage må ikke deltage i konkurrencer.

Måling af hund.

I tvivlstilfælde har enhver agilitydommer/arrangøren, på forlangende, pligt til at måle en hund. Hundens mål angives ikke i centimeter, men det angives om den er lille, mellem eller stor.

Hvis dommer skønner at en hund er fejlplaceret i klassen, har de ret til at omplacere denne.

Størrelse

Lille hund

må måle op til 34,99 cm i skulderhøjde - springhøjden er 15-25 cm.

Mellem hund

må måle fra 35,00 til og med 42,99 cm i skulderhøjde - springhøjden er 30-40 cm.

Stor hund

må måle fra 43,00 cm i skulderhøjde - springhøjden er 40-60 cm.

Hovedinddeling

Benyttes til DGI's stævner, turneringer og mesterskaber. Hundene inddeles i rækker, så der kan dystes på lige vilkår. Indenfor de enkelte rækker kan alle klasserne i princippet afvikles. Inddelingen kan fraviges efter arrangørernes valg. Følgende forhold er dog ufravigelige:

- maksimal springhøjde må ikke overskrides
- der må ikke bruges ild og skud

- kriterier under erfaring, alder og størrelse gælder forud for beskrivelserne i klasser.

Erfaring

Her inddeles hundene i følgende klasser.

Begynder

Hunden er mindst 18 måneder og hund eller fører er uerfarne – har trænet sammen op til et år.

Let øvet

Hunden er mindst 18 måneder og hund eller fører er lidt uerfarne – laver sædvanligvis fejl/vægringer eller har problem med bane tiden.

Øvet

Hunden er mindst 18 måneder og hund og fører er erfarne – laver få vægringer/fejl og kan klare bane tiden.

Der bruges ikke bog, men håndhæves selvjustits.

Klubberne skal vejlede deres medlemmer, således at de tilmeldes i den rigtige klasse som er svarene til deres erfarings niveau.

Senior

Hunden er over 7 år og det er frivilligt for føreren om hunden skal starte som senior. Banen og alle forhindringerne skal være de samme som for niveauet, inkl. slalom. Men der bruges ikke hjul i seniorklasser – dette erstattes af et spring. A-brættet sættes ned 135 cm for alle seniorhunde. Stor hund springer max 40 cm, mellem hund max 25 cm og lille hund springer lavest mulige springhøjde.

Klasser

Agilityklassen

I agility kan alle forhindringer benyttes. Hunden må max forcere kontaktfeltforhindringer 4 gange i samme gennemløb.

Springklassen

I springklassen kan følgende forhindringer benyttes:

Slalom, tunnel, pose, hjul, længdespring, spring, dobbeltspring og mur.

Eksempler på for sjov klasser

Pointklassen

Banetiden fastsættes af dommeren. Når banetiden er gået, fløjtes der og joker-tiden starter. Alle typer forhindringer kan anvendes. Jokeren er et antal forhindringer, som hunden skal klare inden for et givet tidsrum - fx de sidste 10 sek. Jokeren giver et antal fastsatte point, dog kun hvis alle forhindringer i jokeren klares inden for den fastsatte tid. Når jokertiden er udløbet, fløjtes der. Der kan ikke samles flere point og hunden skal hurtigst muligt i mål og uret stoppes.

De enkelte forhindringer giver et antal point. Normal praksis vil være

3 point for A-bræt, balance, vippe, og slalom

2 point for tunnel, pose, dæk, længdespring

1 point for øvrige forhindringer.

Der startes normalt fra et bord. Hunden behøver ikke at ligge dæk. Mål kan være samme sted. Forhindringerne forceres i rækkefølge efter deltagerens eget valg; dog max 2 gange pr stk. En 3-point-forhindring skal efterfølges af en 2- eller 1-point-forhindring, før der igen kan tjenes point på en 3-point-forhindring. Hvis en forhindring tages 3. gang, kan dommeren enten undlade at medregne point eller diskvalificere hunden (skal meddeles på forhånd).

Vægringer dømmes ikke i denne klasse. Laves der fejl på en forhindring skal dommeren råbe "fejl", og det er tilladt af tage forhindringen forfra. Uden joker: hunden diskvalificeres, hvis den - efter der er fløjtet - tager en forhindring på vej til mål. Med joker: hunden kan diskvalificeres, hvis den på vej til jokeren tager en forhindring der ikke hører til jokeren - eller efter udløbet af joker-tiden, tager en forhindring.

Hunden med flest point vinder. Står 2 hunde pointmæssigt ens, vinder hunden med den hurtigste tid.

Tid-fejl-ud

Klassen udføres af en hund og fører, der fejlfrit skal forcere så mange forhindringer som muligt. Efter en fastsat tid - eller der begås fejl/vægring/disk, fløjtes der, hvorefter hunden skal passere mellem målpindene og tiden stoppes. Hvis en hund er igang med en forhindring, når der fløjtes, tælles den med, hvis den forceres fejlfrit.

Banen bygges som en rimelig let spring- eller agilitybane, hvor 1. forhindring placeres direkte i fortsættelse af sidste forhindring, så hund og fører uhindret kan tage flere omgange. Der opstilles 2 pinde, der fungerer som start og mål. Tiden på banen sættes, så en rutineret hund kan gennemløbe banen indenfor tidsgrænsen.

Hunden med flest antal forcerede forhindringer vinder. Står 2 eller flere hunde ens, vinder hunden med hurtigste tid.

Par-klassen

Par-klassen udføres af 2 hunde med 2 førere.

Banen opbygges, så den er delt i en agility og en springbane. Forhindringerne må gerne benyttes i begge baner, og der må højst være 10 forhindringer på hver banehalvdel. Begge baner startes og sluttes med det samme spring.

Første hund og fører gennemløber enten agility- eller springbanen - alt efter hvad dommeren har bestemt inden starten af klassen. Fører-2 holder stafetten, og venter bagved første spring. Når første hund er over sidste spring og føreren har modtaget stafetten, må næste hund og fører starte.

Placeringen afgøres samlet for begge hunde ud fra de almindelige regler.

Mini Maxi

Mini/maxi-klassen udføres af en stor og en lille hund med førere.

Banen opbygges, så den er delt i en agility- og en springbane med et ventefelt i midten. Begge baner startes og slutes i ventefeltet.

Første hund og fører gennemfører enten agility- eller springbanen - alt efter hvad dommeren har bestemt inden starten af klassen. Fører-2 holder stafetten og venter i ventefeltet. Når første hund er i ventefeltet og føreren har modtaget stafetten, må næste hund og fører starte.

Placeringen afgøres samlet for begge hunde ud fra de almindelige regler.

Fri stafet for 2 hunde

Fri stafet udføres af 2 hunde og 2 førere, som sammenlagt skal gennemløbe banen 2 gange. Løbende fører medbringer en "stafet".

Banetiden fastsættes af dommeren beregnet på 2 omgange. Alle forhindringer kan benyttes på en bane, der udformes som et 8-tal med et bord/pausebox i midten. Forhindringerne er nummererede, idet bord/pausebox ikke indgår som forhindring, men alene som start, mål og skiftested. Nedrevne forhindringer skal genoprettes under løbet.

Ved fejl og vægringer fløjter dommeren for tvungen skift, og stafetten overrækkes til den afløsende fører. Overrækkelsen må ske hvor som helst på banen. Startende hund befinder sig på skiftestedet, og må ikke starte før "stafetten" er overrakt. Den afløsende hund skal starte med forhindringen EFTER den, dommeren dømte fejl/vægning på (fx fejl på nr 4 - afløsende hund skal starte med nr 5). Begåes der fejl/vægning ved sidste forhindring inden mål, skal hunden blot i mål.

Løber en hund fejlfrit een omgang, SKAL der skiftes - ellers dømmes fejl. Derudover må der frit skiftes efter eget valg. Der dømmes almindeligt; dog diskvalificeres på 5. vægning. Placeringer afgøres samlet for begge hunde ud fra de almindelige regler.

Hold-stafet

Holdet består af 2/3/4 hunde og førere efter arrangørens bestemmelse. Hver hund skal gennemføre en omgang. Løbende fører medbringer en "stafet". Dommeren fastsætter en samlet banetid beregnet på hele holdet med en omgang til hver hund.

Alle forhindringer må benyttes og skal være nummererede. Bord/pausebox benyttes ikke som forhindring, men som start, skiftested og mål. Nedrevne forhindringer skal genoprettes under løbet. Ved skift skal afløsende hund befinde sig på skiftestedet, som ikke må forlades før stafetten er overrakt. Overrækkelsen må ske hvor som helst på banen. Holdets hunde skal under hele løbet være indenfor banearealet.

Der dømmes almindeligt; dog diskvalificeres hold på 2 på 5. vægning, hold på 3 på 7. vægning og hold på 4 på 9. vægning. Placeringerne afgøres samlet for holdet ud fra de almindelige regler.

Hold

Holdet består af 2/3/4 hunde efter arrangørens bestemmelse. Hver hund skal gennemføre en omgang. Dommeren bestemmer banetid og maxtid pr. een hund. Alle forhindringer må benyttes.

Der noteres tid og fejl for hver enkelt hund, idet det har betydning for hold-resultatet.
Hvis holdet består af
2 hunde, medregnes begge resultater (begge skal gennemføre - ellers diskvalificeres holdet)
3 hunde, medregnes de 2 bedste resultater (2 skal gennemføre - ellers diskvalificeres holdet)
4 hunde, medregnes de 3 bedste resultater (3 skal gennemføre - ellers diskvalificeres holdet)
Placeringerne afgøres samlet for holdet ud fra de almindelige regler.

Knock-out

Ved dommerens fløjt starter 2 hunde samtidig på hver sin bane. Den hund som vinder, går videre til næste runde, og til sidst har man en vinderhund. Der opstilles 2 identiske og parallelle baner, hvor kontaktfeltforhindringer ikke bør indgå. Den enkelte bane har start og mål samme sted - fx et bord. Nedrevne forhindringer genopbygges under løbet efter dommerens bestemmelse. Dommeren kan fastsætte en max-tid. Bedømmelsen kan udføres sammen med 2 udpegede hjælpere, som koncentrerer sig om hver sin bane. Dommeren kan bestemme om der dømmes for vægring. Hunden med færrest fejl vinder og går videre til næste runde. Hvis der er lige mange fejl, vinder den hund, der kommer først i mål.

NB. For at knock-out'en kan gå op, skal der være 2, 4, 8, 16, 32, 64, 128 eller 256 hunde. Har man ikke dette antal hunde, laves 1. runde med nogle hunde som oversiddere, så antallet i 2. runde stemmer. Sådan kan man beregne antal hunde til 1. runde: Med fx 25 hunde kan man beregne $(25-16) \times 2 = 18$ hunde. De øvrige 7 er oversiddere i 1. runde.

Snooker

I snooker skal hunden forcere forhindringer i rækkefølge efter disses farver. De 3 røde placeres som en trekant (normalt i nærheden af den sorte). De øvrige placeres under hensyn til den rækkefølge de skal forceres. Banen består af 9 forhindringer:

- 7 point/sort = vippe/slalom
- 6 point/lyserød = hjul/vippe/slalom
- 5 point/blå = spring/hjul/vippe/slalom
- 4 point/brun = spring
- 3 point/grøn = spring
- 2 point/gul = spring
- 1 point/rød = spring (3 stk.)

Der skal løbes i 2 sekvenser:

Startsekvens:

(Nedrevne forhindringer må ikke genbruges i startsekvensen.)

valgfri rød

hvis fejl, til 3) - ellers anden farve

rød, der ikke tidligere er passeret

hvis fejl på 3) til 5) - ellers anden farve

den sidste røde

hvis fejl på 5) til 7) - ellers anden farve

Slutsekvens:

gul, grøn, brun, blå, lyserød, sort.

Nedrivning af ikke-røde i åbningssekvensen skal genopbygges inden slutsekvensen. Der dømmes normalt; dog skal dommeren råbe "fejl" hvis der er fejl/vægning. Når den fastsatte tid er gået fløjes der, og der kan ikke samles flere point. Uret stoppes når hunden er i mål. Tager hunden forhindringer efter fløjtet, diskvalificeres den. Der kan opnås max 51 point, og hunden med flest point vinder. Ved pointlighed gælder hurtigste tid.

Arrangør og stævneleder

Det er altid arrangørerne, som er ansvarlig for stævnets afvikling. Arrangørerne skal udpege en stævneleder, som er hovedansvarlig for stævnet på dagen. Arrangøren skal i invitationen skrive højden på A-brættet.

Usportslig optræden

Nedenstående forseelser må ikke finde sted hverken på - eller udenfor banen og medfører diskvalifikation og evt. bortvisning for resten af stævnet.

- at fører slår, sparker eller på anden måde er voldelig overfor hunde eller personer
- at fører optræder usportsligt, herunder brug af ukvemsord overfor hunde eller personer

Stævneleder og/eller dommer har bemyndigelsen til diskvalifikation og bortvisning.

Spørgsmål og protester

Spørgsmål eller evt. protester rettes til stævnelederen på dagen, som kan henvise til arrangørerne. Protester og svar skal forefindes skriftligt efterfølgende.

Spørgsmål før eller efter stævnet rettes til arrangørerne. Arrangør og stævneleder skal fremgå af invitation/tilmelding og evt. program.

Dommere

Det påhviler arrangøren, at der benyttes en DGI dommer, så vidt det er muligt, og at dommeren dømmer efter DGI regler.

Dommerens kendelser er inappellabel. Dommeren skal syne og godkende forhindringerne inden konkurrencens start. Hvis der er begrundelse for, at en eller flere forhindringer ikke kan bruges, skal dommeren kassere disse og undlade at bruge dem.

Der kan benyttes en ekstra dommer på banen, udover hoveddommeren, hvis det skønnes nødvendigt. Hvis man benytter to dommere skal deltagerne gøres opmærksomme på dette inden første start og vide, hvem der er hoveddommer.

Banen

Arealet skal være en firkant på 30 x 40 meter. Størrelseskravet kan dog afviges ved indendørsstævner.

Der bør være en/to afgrænsede start/mål bokse på 2 meter i bredden og 6 meter i længden.

Ved indendørsstævner bør overfladen være skridsikker.

Banens grænser bør markeres på en måde, så hverken deltager eller dommer er i tvivl om, hvornår hunden er udenfor banen.

Det anbefales, at der laves en markeret sikkerhedsmargin på 2 meter rundt om banen, således at man undgår, at deltagere/tilskuere placerer sig helt op ad banen.

Det anbefales at bruge markeringsbånd/minestrimmel, som er sat forsvarligt fast. Hvis der er flere baner ved stævnet, bør der være ca. 10 meter mellem banerne. Er der mindre end 10 meter imellem 2 ringe, skal der være et hegn imellem.

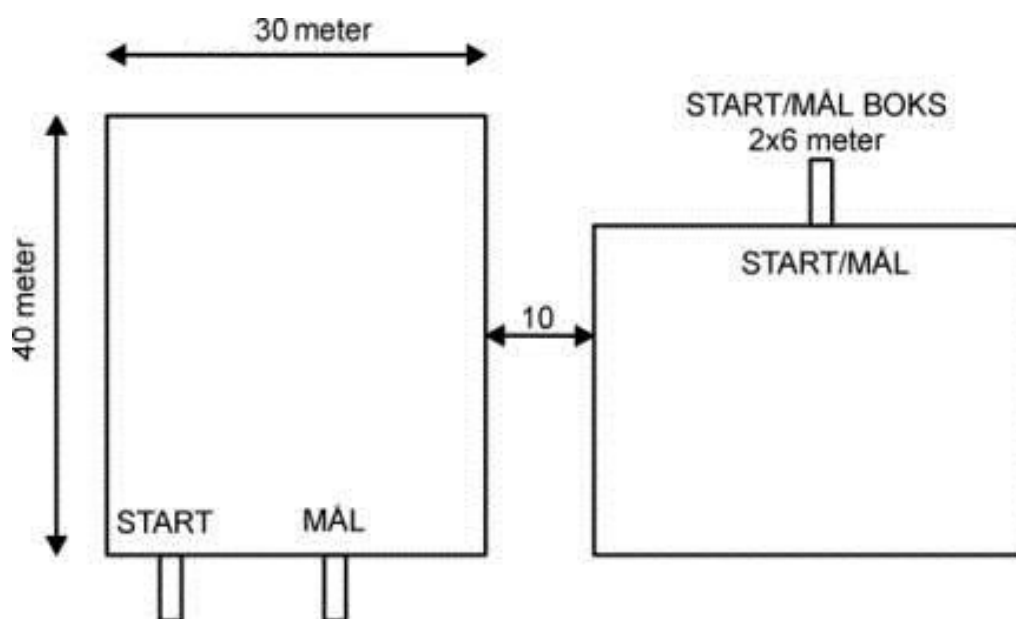

Eks. på baneplaceringer

10 meters afstand mellem banerne.

Regler for agility forhindringer

Vægtbelastningskrav

En person på 80 kg skal kunne forcere A-bræt, balance og vippe. De angivne mål på forhindringerne er ca.-mål. Hvis forhindringerne til en konkurrence har andre mål eller konstruktioner end de anførte, er det op til dommeren at vurdere, om de skal benyttes.

Sikkerhed

Alle redskaber skal være konstrueret sådan, at det altid er hundens sikkerhed, der er prioriteret højest, dvs. før vægt, materialevalg, pris mm.

Generelt for feltforhindringerne

Det er tilladt at bruge elektroniske felter. Gælder alle feltforhindringer.

Det skal være muligt at placere en tunnel forsvarligt under A og balance.

Gælder for alle tre feltforhindringer:

Kontaktfelterne må ikke være hvide, brune eller sorte.



Tunnel

Tunnelen består af et antistatisk materiale. Tunnelen kan fastholdes på flere måder blot åbningen er min. 60 cm, og der må ikke være fast metal i den øverste del af holderen. Længden 300-600 cm. Tunnelen skal kunne fastgøres til underlaget.

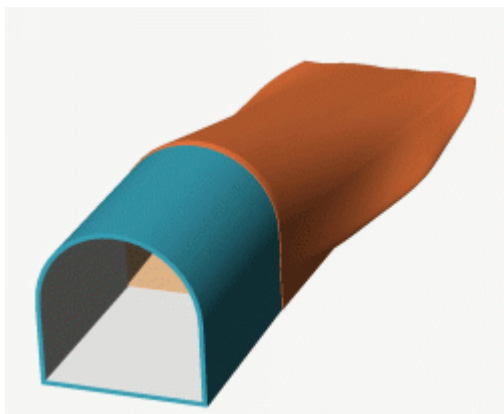

Pose

Indgangen skal stå fast på jorden/gulvet og være af et skridsikkert fast materiale. Åbningen skal være 60 cm høj, 60-65 cm bred og 90 cm dyb. Slæbet skal bestå af et antistatisk materiale. Slæbet skal have en diameter på 60-65 cm og en længde på 250-300 cm. Slæbet og indgang skal kunne fastgøres til underlaget.

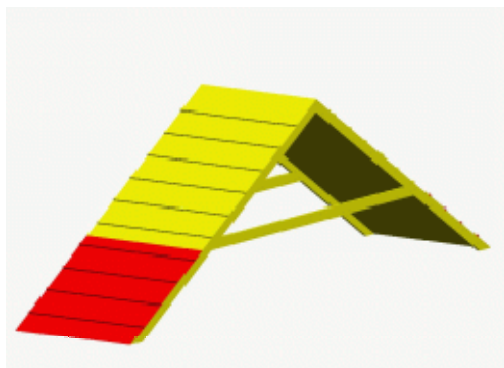
**A-bræt**

Forhindringen består af 2 ramper, der skal være skridsikker og forsynet med "træde-pinde" med 20-30 cm afstand; dog må trædepindene ikke placeres inden for 10 cm fra kontaktfeltgrænserne. Trædepindene skal være mellem 5-10 mm høje og 20 mm bredde, uden skarpe kanter. De nederste 106 cm af hver rampe er kontaktfelter, der skal males i en afvigende farve, også på siderne. Hver side skal være 275 cm lang og 90 cm bred, der må øges til 115 cm på den nederste del. Højden fra jord/gulv skal være 135 cm (ca 29°)-170 cm (ca 38°) – gerne justerbar. Højden på A-bræt bestemmes af arrangørerne. Der anbefales lav højde i alle størrelser. Den totale forhindringslængde er fra 4,78 m – 4,32 m.

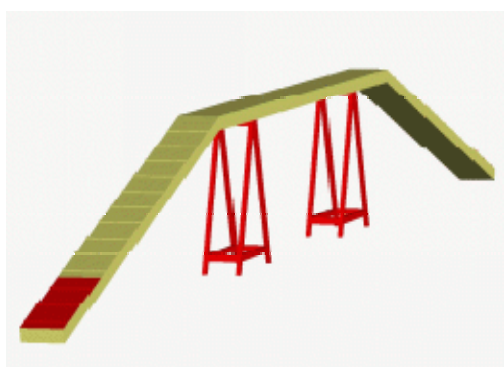
**Balance**

Forhindringen består af 3 planker, der skal være 360-380 cm lange. Bredden skal være 30 cm. Den vandrette planke skal være 120-130 cm over jorden/gulvet. De nederste 90 cm af op- og nedgangsramperne er kontaktfelter, der males i en afvigende farve, også på siderne. Plankerne skal være skridsikre. Op- og nedgangsramperne skal være fastgjort til midtersektionen. Op- og nedgangsramper skal forsynes med "trædepinde" med 20-30 cm afstand; dog ikke indenfor 10 cm fra kontaktfeltgrænserne. Trædepindene skal være mellem 5-10 mm høje og 20 mm bredde, uden skarpe kanter. Forhindringen må ikke kunne væltes, og må ikke støttes med skrånstivere eller barduner. Den totale forhindringslængde er fra L360xH130=10,3 meter til L380xH120=11,0 meter.

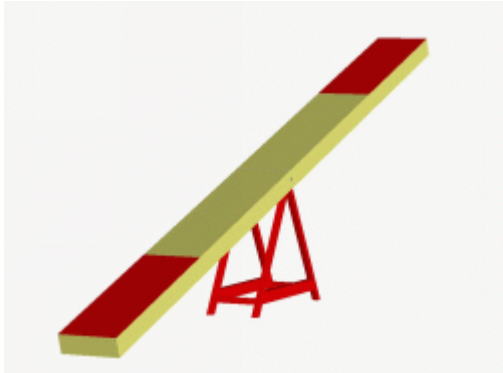

Vippe

Planken skal være 30 cm bred og 360-380 cm lang. Planken skal være sikkert fastgjort til understellet, som ikke må kunne vælte. Højden fra jord/gulv til over vippepunktet skal være 60 cm. Akslen bør ikke være mere end 10 cm under vippepunktet. Planken skal være skridsikker og må ikke være forsynet med "trædepinde". Vippen **skal** kunne aktiveres når 1 kg placeres på midten af kontaktfeltet. "Vippet" må max. vare 2-3 sek. fra top til bund. De yderste 90 cm af begge ender af planken er kontaktfelter, der males i en afvigende farve, også på siderne. Højeste punkt på vippen er 120 cm. Der skal være støddæmpende materiale under nedgangssiden på vippen. Vippen skal selv vippe tilbage idet den forlades.

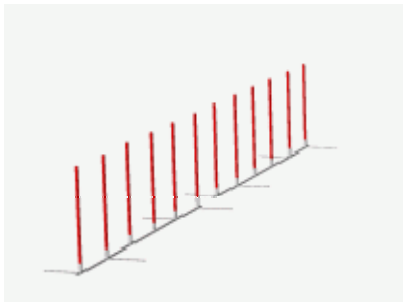

Slalom

Forhindringen består af 12 pinde, der er 3-5 cm tykke, 90-120 cm høje. Man må ikke bruge metalpinde. Slalom skal kunne fastgøres, så slalom ikke kan flytte sig. Afstanden mellem pindene skal være 60-65 cm.. Samme afstand mellem alle pinde. Total forhindringslængde ved /6 pinde 318-355cm /8 pinde 444-495cm /10 pinde 570-635cm /12 pinde 696-775cm. Centerskinnen må max være 8 mm tyk og ikke bredere end 8 cm. Benene skal være placeret fornuftigt.

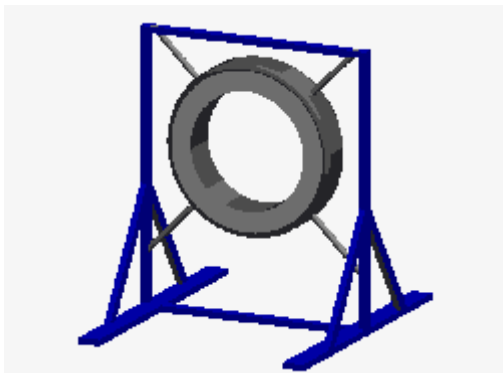

Hjul

Hullets diameter skal være 45 - 60 cm. Bredden af dækket er min 8 cm og max 18 cm. Der skal anvendes "nedrivelige" hjul efter internationale agilityregler. Forhindringen skal være robust og stabil.

Af sikkerhedsgrunde skal den inderste del af dækket være udfyldt eller sammenspændt. Dækkets centrum over underlaget: 55 cm for både små og mellem / 80 cm for store hunde. Faste forbindelser mellem dæk og ramme er ikke tilladt. Hunden skal have mulighed for at løbe mellem dæk og ramme. Forbindelserne mellem dæk og ramme samt evt. skarpe kanter på selve rammen skal være skærmet af, f.eks. med rørisolerings-skåle, for at beskytte hunden.

Der kan anvendes et selvstændigt hjul til lille hund.

Hvis et nedriveligt hjul i den rette højde ikke forefindes kan der benyttes et spring i stedet.

Hjulets "fødder" (de vandrette dele der hviler på

	<p>jorden) skal være halvanden gange højden – målt som afstanden fra jorden til oversiden af dækket (for stor hund).</p>
<div data-bbox="240 506 624 804" data-label="Image"> </div> <p data-bbox="300 808 564 851">Længdespring</p>	<p>Forhindringen består af 2-5 enkeltdele. Lille hund de 2 laveste dele, Mellem hund de 3-4 laveste dele, Stor hund 4-5 dele, Delene skal være konstrueret sådan at de vælter hvis hunden træder på dem. Hver del måler 15 cm i dybden og stiger 12° i springretningen. Det højeste punkt på de 5 dele er: 15 cm, 18,3 cm, 21,5 cm, 24,8 og 28 cm. Afstanden mellem de enkelte dele er fra 11,25 cm – 18,75 cm. Bredden er 120 cm i bredden de efterfølgende dele må gerne være bredere, stigende, dog max 150 cm i bredden. Tydelige markeringspindene, Ø 3-5 cm x 120 cm, placeres i de 4 hjørner. De må ikke fastgøres til enkeltdelene. Springlængden for Lille hund er fra 40-50 cm. Springlængden for Mellem hund er fra 70-90 cm. Springlængden for Stor hund er fra 90-150 cm.</p>
<div data-bbox="205 1310 659 1686" data-label="Image"> </div> <p data-bbox="371 1688 493 1731">Spring</p>	<p>Springstøtterne skal være min. 100 cm. Er springet med vinger, skal disse være med faldende højde fra springstøtten og bredden af vingen skal være 40 – 60 cm. Højden af vingen skal være min. 75 cm ved den inderste springstøtte. Vingen skal være sådan, at en hund ikke kan passere igennem vingen. Der skal være en flade på toppene, så at toppene ikke virker som spyd. Der bruges 1 tværligger pr. spring. Tværliggeren skal være udformet så den ikke kan skade hunden ved nedrivning. Tværliggeren skal kunne rives ned ved et let stød, til begge sider. Diameter/længde på tværliggeren skal være Ø3-5 cm og 120-150 cm lang. Der placeres kun et sæt holdere til tværliggeren i den gældende højde. Tværliggeren skal være tydelige Og have kontrastfarver i mindst 3 segmenter. Spring må ikke have overskydende holdere, og støtterne skal kunne væltes uafhængigt af hinanden. Springhøjden er:</p> <ul style="list-style-type: none"> Lille hund: 15-25 cm Mellem hund: 30-40 cm Stor hund: 40-60 cm <p>Det er ikke tilladt med koste/hegn el. lign under tværliggeren, hunden skal kunne løbe under.</p>

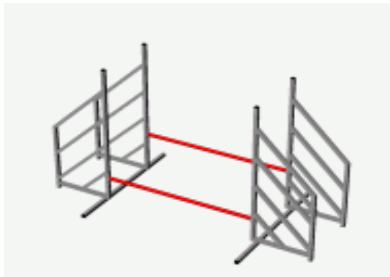
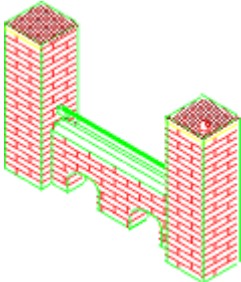
 <p>Dobbelt spring</p>	<p>Dobbelt spring er 2 springforhindringer stillet parallelt sammen. Højden på det forreste spring skal være 5-25 cm lavere end det bagerste spring. Der bruges max. 1 overligger pr. spring. Den bagerste overligger skal være min. 10 cm længere end den forreste.</p> <p>Springhøjden på bagerste spring er: Lille hund: 15-20 cm Mellem hund: 25-30 cm Stor hund: 35-40 cm</p> <p>Springlængden er: Lille hund: 15-30 cm Mellem hund: 25-40 cm Stor hund: 40-55 cm</p>
 <p>Mur</p>	<p>Forhindringen skal forsynes med en eller flere dele, som kan nedrives. Bredden af springdelen skal være 120-150 cm. Tårnene er en del af forhindringen. De skal være mindst 1 m. høje og de skal kunne vælte hver for sig. Tårnenes bredde/dybde skal være min/max 20/40 cm. Muren skal 20 cm dyb og min. 10 cm i toppen. Springhøjden er: Lille hund max 20 cm Mellem hund max 30 cm Stor hund max 40 cm.</p>
<p>Bord</p>	<p>Højde Lille 15 cm, Mellem 35 cm / Store 60 cm. Bordpladen: Min. 90 cm x 90 cm, max. 120 cm x 120 cm, med skridsikker overflade. Et elektronisk tidsanlæg (lydsignal efter 5 sekunder) kan indbygges i bordets overflade, undtaget i en 10 cm bred kant hele vejen rundt på bordfladen.</p> <p>Et spring kan anvendes ved Lille hund i stedet for bordet.</p>
<p>Markerings pinde</p>	<p>Markeringspinde ved længdespring og start/målpinde skal være mellem Ø 2,5-5 cm og 100-120 cm høje i en tydelig farve, f.eks. hvid eller gul.</p>

Korrekt forcering af forhindringer

Generelt

Fra det øjeblik ekvipagen kommer ind til start og til starten er gået, er de under dommerens kommando.

Ekvipagen går ind i ringen. Handleren placerer hunden ved startlinien.

Hunden må ikke fastholdes ved start øjeblikket. Bæres, skubbes, kastes, trækkes i nakken eller halen osv. (medfører disk – men banen må gerne løbes færdig).

OBS: Når hunden først er forladt i startområdet, må hunden ikke længere berøres (medfører disk)

Hunden skal starte når der gives tilladelse, og der startes ved at hunden passerer mellem startpindene. Dernæst tages forhindringerne i nummerrækkefølge og forhindringerne tages fra den side/ende, hvor numret er placeret. Efter sidste forhindring passerer mellem målpindene.

A-bræt og Balance

Hunden skal berøre kontaktfeltet på opgangsrampen med mindst en del af en pote, passere over forhindringen og berøre nedgangsrampen med 4 poter samt kontaktfeltet på nedgangen med mindst en del af en pote.

Vippe

Hunden skal berøre kontaktfeltet på opgangsrampen med mindst en del af en pote, passere henover midten til vippen tipper over, berøre kontaktfeltet på nedgangsrampen med mindst en del af en pote. Når vippen har rørt jorden må forhindringen forlades.

Slalom

Hunden skal starte ved at passere mellem 1. og 2. pind med 1. pind på sin venstre side. Hunden skal fortsætte med at passere mellem 2. og 3. pind o.s.v. indtil alle pinde er passeret.

Tunnel og pose

Hunden skal gå ind af indgangen, og passere igennem.

Hjul

Hunden skal passere gennem hjulet.

Længdespring

Hunden skal springe henover elementerne uden at vælte dem, og samtidig skal hunden passere mellem de 2 forreste og de 2 bagerste markeringspinde.

Spring, Dobbeltspring og Mur.

Hunden skal springe mellem opstanderne, over overliggeren - uden at nedrive.

Bord

Hunden skal opholde sig på bordet i 5 sek. Hunden kan springe op på bordet fra tre sider

Baneopstilling

Dommeren bestemmer, hvilke forhindringer der skal benyttes, antal numre samt opstilling af forhindringer (sværhedsgraden) - under hensyntagen til hundenes niveau. En bane består af:

Begynder

Min 12 og max 22 forhindringer (numre).

Begynder niveau karakteriseres ved:

- *Med god plads mellem redskaberne.*
- *Uden "fælder".*
- *Med lettere kombinationer.*
- *Ingen skarpe vendinger*
- *Med få skift.*
- *"En let løbebane"*

Let øvet

Min 15 og max 22 forhindringer (numre).

Let øvet niveau karakteriseres ved:

- *Mindre plads mellem redskaberne*
- *Få "fælder"*
- *Større, men ikke meget svære kombinationer*
- *Få skarpe vendinger*
- *Flere steder hvor skift med fordel kan bruges*
- *"Et moderat teknisk bane"*

Øvet

Min 15 og max 22 forhindringer (numre) .

Øvet niveau karakteriseres ved:

- *Min. plads mellem redskaberne*
- *Flere "fælder"*
- *Større svære kombinationer*
- *Skarpere vendinger*
- *Skift kan bruges med fordel*
- *Man skal kunne opnå en fordel ved at kunne handle på begge sider..*
- *Ekvipager der kan arbejde på større afstand vil have fordele*
- *"En teknisk svær bane"*

Generelt for alle niveauer:

- Der skal være "flow" over banen, dvs. løbet skal være glidende.
- Det er tilladt at anvende den samme forhindring flere gange.
- Der skal anvendes start-/målpinde, som placeres max 1 meter fra første og max 1 meter efter sidste forhindring.
- Start/mål placeres parallelt på samme baneside, og det kan være på samme sted.
- Der må ikke være to kontaktfelts forhindringer efter hinanden.
- Springhøjden kan varieres i højde fra spring til spring.
- Man starter/stopper ikke med kontaktfelts forhindringer eller slalom.
- Hunden skal have lige tilgang til hjul og længdespring, fra nedslaget af forrige forhindring og max 45° tilgang til efterfølgende forhindring.
- Forhindringerne kan opstilles med varierende afstand mellem hver forhindring.
Små: fra 4 m til 7 m
Mellem: fra 5 m til 7 m.
Stor: fra 5 m til 7 m.
Afstanden måles ud fra en hunds naturlige løbebane.
- Man undgår, om muligt, skarpe vendinger af hensyn til hunden.

Forhindringerne skal være tydeligt nummererede i den rækkefølge de skal forceres. Nummeret skal placeres på den side af forhindringen den skal forceres fra.

Banetid

Under hensyntagen til klassen og sværhedsgraden for passage af de opstillede forhindringer, fastsætter dommeren *banens standardtid*. Dommeren har ret til at ændre banens standardtid efter gennemløb af op til 5 hunde. Dommeren fastsætter endvidere *banens max-tid*, normalt dobbelt banetid, som også kan ændres indtil gennemløb af op til 5 hunde; dog ikke hvis en hund er blevet diskvalificeret pga. overskridelse af max-tid. Max-tiden må ikke være lavere end 1,5 x banens standardtid.

Tid måles i hundrededele sekunder.

Beregning af fejlpoint og placering

Fejlpoint beregnes ved sammentælling af dømte fejl, vægringer og tidsfejl. Fejl og vægringer tæller 5 fejlpoint. Den tid hunden har overskredet den fastsatte banetid, tæller 1 fejlpoint pr sekund. Tid måles i hundrededele sekunder. (Eks.: banetid = 65 sek., hundens tid 68,17 sek., 2 fejl og 1 vægning. Fejlpoint i alt udgør 3,17 + 10 + 5 = 18,17 fejlpoint.)

Placeringer bestemmes ud fra a) færrest fejl, b) færrest banefejl, c) hurtigste tid. Ved lige resultat placeres hundene ens eller der foretages omløb. Eksempel:

Hund	Banetid	Hundens tid	Fejl	Vægringer	Fejlpoint	Placering
Fido	65,00	47,23	0	0	0,00	1
Caro	65,00	70,00	0	0	5,00	2
King	65,00	65,00	1	0	5,00	3
Freje	65,00	34,19	1	1	10,00	4

Bedømmelse

Særlige hændelser

I tilfælde af hændelser der ikke skyldes føreren, fx tabte genstande eller snoet klæde i posen, kan dommeren vælge at hunden starter forfra eller fratække det antal sekunder hændelsen skønnes at have taget.

Diskvalifikation

Diskvalifikation markeres med dommerens fløjt, og der noteres ikke noget resultat. Dommeren kan give advarsler eller diskvalificere hund/fører for det pågældende løb på grundlag af følgende årsager:

- at hunden passerer startlinien inden tidtager har givet tilladelse til start.
- at hunden begynder at forcere en forhindring i forkert nummerrækkefølge, herunder passage over/under/igennem forhindring
- at hunden begynder at forcere en forhindring fra forkert side
- at hunden efter en vægning ikke tager forhindringen om
- at hunden vægrer 3. gang i et løb
- at max-tiden overskrides
- at hund eller fører vælter dele af en forhindring før den er forceret
- at fører passerer over/under/igennem forhindring
- at fører forsætligt berører hund/forhindring, så hunden derved hjælpes til at forcere forhindringen.
- at hunden gør sig ren indenfor banearealet
- at hunden bærer halsbånd el. lign. under gennemløbet
- at fører har noget i hånd eller over skulder - medmindre det er påbudt (fx. stafet)
- at der tabes godbidder eller legetøj på banen
- at hunden er ude af kontrol
- at hunden løber udenfor banearealet og er ude af kontrol
- at fører ved elektronisk tidtagning passerer over start/mållinien før hunden

Nedenstående forseelser må ikke finde sted hverken på - eller udenfor banen og medfører diskvalifikation:

- at fører slår, sparker eller på anden måde er voldelig overfor hunde eller personer

- at fører optræder usportsligt, herunder brug af ukvemsord overfor hunde eller personer

Bedømmelse af fejl

Dommeren markerer fejl med en opstrakt arm, hvor hånden er *åben*.

Fejlsituationer

- hund eller fører nedriver overligger på *spring eller dobbeltspring*. Dobbelt-spring betragtes som en forhindring og kan kun idømmes 1 fejl.
- hunden træder på/imellem eller vælter element i *længdespring*
- fører berører forsætligt hund eller forhindring - eller hvis fører placerer sig, så berøring ikke kan undgås
- hunden berører ikke kontaktfeltet med mindst en del af en pote.
- hunden forlader *vippe* inden den nedvippende del har rørt jorden/gulvet
- ved *slalom* forceres 2 pinde efter hinanden på samme side af hunden. Forhindringen skal forceres korrekt. Det er valgfrit at rette på fejlstedet eller begynde forfra. Der kan kun dømmes 1 fejl på forhindringen
- føreren passerer mellem start-/målpindene
- der kan dømmes flere fejl pr forhindring på *A-bræt, vippe* og *balance*.
- hunden kan ikke dømmes for fejl ved *hjul, pose* og *tunnel*
- *Hunden forlader bordet før de 5 sek er gået*
- Hjulet rives over i to dele
- Tårnene på muren vælter

Bedømmelse af vægring

Vægring markeres med opstrakt arm, hvor hånden er *knyttet*. Efter en vægring skal forhindringen tages om.

Vægringssituationer

- hunden stopper, vender eller bakker for at kunne forcere en forhindring
- hunden stoppes af fører umiddelbart før en forhindring
- hunden løber forbi eller under forhindringen
- hunden springer over en forkert del af forhindringen
- *A-bræt* eller *balance* forlades uden berøring af nedgangsrampen med alle 4 poter
- *vippen* forlades før hunden har passeret midtpunktet med berøring af alle 4 poter
- *slalom* startes ikke korrekt
- en del af hunden har været inde i *tunnel* eller *pose*, og kommer ud igen fra indgangssiden
- *hjulet* passerer mellem ramme og hjul
- *længdespring* forceres uden at springe eller hunden springer mellem side-markeringspindene.
- hunden springer ind fra siden af længdespringet, men korrekt ud

For at et stævne kan blive en god oplevelse for arrangør, stævnedeltagere, hunde, dommer, hjælpere og tilskuere, er der en række punkter, der skal være forberedt. Arrangøren skal ofre lige megen opmærksomhed på det sportslige som det sociale. Kun hvis begge områder er opfyldt kan man sikre et godt stævne.

Forberedelse

Overvej i god tid før afvikling,

- hvor stort stævnet skal være, herunder antal starter og stævnedage
- Tilbyd de niveauer, der dels henvender sig til begynderne, let øvede og de øvede.
- fastsæt stævnedato og tidsplan for udsendelse af invitation, tilmeldingsfrist m.v.
- stedet, hvor stævnet skal afvikles er meget vigtigt. Sørg for gode forhold til banereale, tilskuere, biler, overnatningsfaciliteter, toiletfaciliteter, salg af vådt og tørt, fællesspisning osv.
- aftale med dommer om at dømme samt økonomiske forhold
- overvej alternative arrangementer - fx et arrangement sammen med anden sportsgren / anden arrangør
- hvordan/hvor der skal reklameres for stævnet
- Brugbare forhindringer m.m.
- nedsætte arrangørgruppe til at gennemføre det praktiske
- bestil DGI stævnepakke, som indeholder en stævnevejledning samt protokoller, start- og resultatlister samt dommersedler.

Invitation/tilmelding/bekræftelse

Invitationen skal udformes, så alle kan forstå oplysningerne. Der skal bl.a. oplyses om sted, dato, klokkeslæt for indskrivning, rækker, klasser og højde for A-brættet - samt praktiske oplysninger fx fællesspisning, overnatning, salg af vådt og tørt m.v. Endvidere skal oplyses om tilmeldingsfrist samt hvor man kan rekvirere tilmeldingsblanket. Invitationen skal sendes til Idrætskoordinatoren for agility. Hvis man specielt ønsker at indbyde nogen sendes de direkte til disse foreninger.

Tilmeldingsblanketten skal omfatte oplysning om førers navn, adresse og foreningstilknytning, hundens kaldenavn, race, fødselsdato, stor/mellem/lille, klassesilmelding, betaling, tilmeldingsfrist og -adresse.

Ca. 1 uge før stævnet udsendes bekræftelse til deltagerne/klubberne på mail eller pr. post, at tilmelding er modtaget, hvilke klasser der gennemføres, tidsplan for stævnet samt kørevejledning, eller sættes på landsdelsforeningens hjemmeside, bruges denne skal det fremgå af invitationen.

Vaccination- og forsikringspapirer skal medbringes.

Program

Arrangøren skal udforme program, hvor startrækkefølge er angivet for alle klasser. Programmet udleveres til deltagere og evt. til publikum.

Hjælperstab/Service

Ved længerevarende stævner skal man sørge for afløsning og backup ved fx sygdom.

Sportslige officials: indskrivningsfolk, dommer, stævneleder, banesekretær, kontorsekretær, tidtagere, indsender, banebygger, løbere og stævnespeaker.

Service-hjælpere: sælge varer, gennemføre alternative aktiviteter.

Indskrivning

Indskrivningen kan tjekke vaccination og forsikring, udlevere program og nr-skilt, evt. tilbagebetale startgebyr for aflyste klasser.

Banegennemgang

Førerne har ret til at gå banen igennem uden hund umiddelbart før konkurrencen. I samme forbindelse skal dommeren meddele særlige bedømmelseskriterier, banetid og disk-tid.

Tidtagning

Der skal altid være 2 tidtagere - den ene evt. elektronisk. Den ene tidstager er primær tidstager og nr. 2 tidstager er backup tidstager. Tidtager/dommer giver tilladelse til start og uret starter når nogen del af hunden har passeret startlinien. Uret stoppes når nogen del af hunden har passeret mållinien. Tidtager skal fløjte, når disk-tid er nået.

Resultatformidling

Resultater bør formidles i højtaler samt ved opslag efter løbets afslutning.

Præmier/placeringsbevis

Arrangøren bestemmer præmier (bør fremgå af indbydelsen).

Landsdelsturnering for klubhold - Eksempel 1

De tilmeldte klubber dystre mod hinanden enkeltvis. Arrangørerne kan arrangere et afsluttende finalestævne med alle deltagende klubber, hvor opnåede resultater medregnes i turneringsregnskabet.

Der lægges vægt på at skabe aktivitet på tværs af klubberne, hvorfor landsdelsudvalget har ret til at ændre eller give dispensation på retningslinierne.

Hvis en landsdel har for få klubber til at afvikle en turnering, opfordres til at søge samarbejde med nabo landsdele, som måske har samme problem.

Vejledende turneringsregler

- Der afvikles konkurrence i agility og spring. Regnskabet for de 2 klasser holdes adskilt fra hinanden. Alle deltagende klubber deltager i begge konkurrencer.
- Konkurrenceniveauet tilstræbes at ligge midt mellem Begynder og Øvet.
- Deltagerne skal være indmeldt i den klub, de stiller op for. Den enkelte deltager kan kun deltage for en klub et turneringsforløb.
- Et klubhold består af 4-8 deltagere. Deltagerne i agility og spring må gerne være forskellige deltagere, ligesom deltagerne gerne må være forskellige fra kamp til kamp.
- Klubberne mødes min. 2 gange i turneringen.
- Hver klub udpeger en klubturneringsleder, som er klubbens kontaktperson overfor landsdelsudvalget og de øvrige klubber.
- Klubturneringslederne aftaler indbyrdes turneringsdatoer samt aftaler med dommer.
- Hjemmebaneklubben stiller med bane, forhindringer, tidtagere og hjælpere.
- Hjemmebaneklubbens turneringsleder sørger for resultatlisten for begge klasser - og for indsendelse til landsdelsudvalget senest 14 dage efter kampen.
- De enkelte klubber sørger for, at egne hundes vaccinationer og forsikringer er i orden.
- Store hunde, der på konkurrencedagen er fyldt 7 år, kan vælge at løbe som senior.
- Stor, Mellem og Lille hunde konkurrerer sammen. Dommeren kan give en tidsfordel til Mellem og Lille hund, hvis det skønnes nødvendigt.
- Dommeren bør ikke være fra de deltagende klubber i den enkelte kamp.
- Dommerne skal være godkendt af landsdelsagilityudvalget.
- Vægtringer dømmes som fejl og kan ikke medføre diskvalifikation.
- Fejl bane dømmes som diskvalifikation.
- Diskvalifikation pga. usportslig opførsel, skal indberettes til Landsdelsudvalget.
- Protest vedr. arrangementet, dommeren, forhindringerne mm skal indgives skriftligt til landsdelsudvalget. Landsdelsudvalgets afgørelse er endelig.

Pointberegning

Der laves 2 resultatlistes i hver kamp, i spring og i agility. På hver resultatliste fordeles 36 point, idet de 4 bedstplacerede deltagere fra hver klub får point. Til bedstplacerede gives 8 point, til næstbedste 7 point og således fortsat 6, 5, 4, 3, 2 og 1 point.

Hvis 2 deltagere står lige deles point.

Landsmesterskab

Der arrangeres landsmesterskab i agility og spring.

Eksempel på resultatliste i spring						
plac	fører/hund	klub	tid	fejl	point	point
1	Inge/Alfred	HH	56,22	0	8,0	
2	Pia/Line	AK	56,88	0		7,0
3	Karl//Unni	AK	58,45	0		5,5
3	Per/Saga	HH	58,45	0	5,5	
5	Lise/Nugga	AK	62,87	7,87		4,0
6	Søren/Pepsi	AK	64,88	9,88		3,0
7	Jeannette/Bonny	AK	72,45	12,45		-
8	Susanne/Fanny	AK	68,23	18,23		-
9	Vagn/Sidse	HH	-	disk	1,5	
9	Allan/Sabi	HH	-	disk	1,5	
9	Keld/Mika	AK	-	disk		-
	I alt	HH			16,5	
	I alt	AK				19,5

Landsdelsturnering for klubhold - Eksempel 2

Vejledende turneringsregler

Hvor intet er beskrevet henvises til DGI's regelsæt.

Landsdelsturneringen bliver afholdt over 4 dele og en finale. Fordelingen af den er, at der bliver afholdt 1. og 2. del om efteråret, 3. 4. del og finalen afholdes over foråret.

Generelt:

Alle klubber konkurrere/deltager i alle delstævnerne.

Alle DGI klubber som er med i landsdelen kan deltage, hundene skal blot være over 18 måneder.

Seniorhunde kan valgfrit løbe som senior eller alm. Dette er op til den enkelte ejer at bedømme ud fra tempo, niveau mm. Der vil i seniorklasserne ikke være hjul, men et spring som erstatning. Begge dele er vedtaget ud fra hundens sikkerhed.

Der er ingen øvre grænse for antal deltagere pr. klub.

Intention og niveau:

Det er meningen at Landsdelsturneringen skal være et hyggearrangement hvor alle klubber kan deltage. Det er en god anledning til at klubberne i landsdelen lærer hinanden godt at kende, og man hjælper hinanden når der er brug for det.

Niveauet ligger mellem "let øvet" og "øvet". Da turneringen er et "hyggearrangement" skal der tages hensyn til begyndere. Det vil sige at de får tid til at gøre sig færdige, dog max banetiden x 3.

I tilfælde hvor en ekvipage har problemer med en forhindring bør dommeren træde ind og hjælpe.

Dommerregler og dommer:

Så vidt det er muligt skal der bruges en DGI uddannet dommer. Der kan komme situationer hvor dette ikke er muligt, i så fald skal det godkendes af landsdelens agilityudvalg.

Bedømmelse:

- Fejl bliver dømt uendeligt
- Ved 3 vægringer bliver der dømt disk
- Ekvipagen kan kun blive disket 1 gang pr. løb.
- Ved disk må deltageren gerne fortsætte og fuldføre banen, dog skal situationen ikke udnyttes til "ekstra træning"

Feilpoint:

Fejl = 5 fejl

Vægning = 5 fejl

Disk = 50 fejl

Beregning:

Beregningen foretages på følgende måde:
Der er tidsforskel på størrelser og seniorhunde.

Eksempel:

Lille S	42
Lille	40
Mellem S	40
Mellem	38
Stor S	38
Stor	36

Herved kompenseres der for størrelse og alder idet at der er 2 sek. tidsforskel. Dommeren kan give mere tidsforskel, hvis det skønnes.

Først sorteres på dem med færrest eller ingen fejl.

Herefter ses der på forskellen på den ordinære banetid og den faktiske løbstid. Den hund som opnår højst tidsforskel i forhold til den ordinære banetid og færrest fejl bliver øverst placeret.

Eksempel:	Ordinære banetid	Faktisk banetid	Tidsforskel	Placering
Lille hund	40,00	34,37	5,63	1
Stor hund	36,00	33,48	2,52	2

Dette er beregnet på to fejlfri hunde eller med lige mange fejl.

Pointsystem:

Pointskalaen går fra 1 og op efter, hvor det højeste point bliver givet til de bedste ekvipager. For hver klub der er med kommer der fire pointtrin mere på. Dvs. 4 klubber = 16 pointtrin, 5 klubber = 20 pointtrin osv. osv.

Der bliver givet point til de 4 bedste fra hver klub.

Klub	Fejl	Tid	Point
KAF	0	32,8	16
FAK	0	34,2	15
HBH	0	34,8	14
FAK	0	35,02	13
FAK	5	33,36	12
KAF	5	34,87	11
KAF	5	45,8	10
FAK	10	31,70	9
FAK	15	33,56	
KAF	15	38,79	8
KAF	15	39,50	
HBH	15	41,37	7
HBH	20	56,50	6
HBH	20	58,75	5
FRISK	Ej deltaget		4
FRISK	Ej deltaget		3
FRISK	Ej deltaget		2
FRISK	Ej deltaget		1

Hvis en klub udebliver fra en af delturneringerne vil den automatisk få de fire laveste pointtrin.

Hvis en klub starter med at deltage midt i turnering bliver pointtrinene på de forrige delturneringer rettet op så den nye klub får min. point ved de forrige delturneringer.

Hvem arrangerer og afholder:

Alle klubber er med til at afholde eller hjælpe til delstævnerne. Nogle klubber har bedre muligheder end andre, både med faciliteter og baner, hvorfor at det ikke er en regel at man som klub skal være vært. Dog er alle klubber med til at hjælpe ved et af delstævnerne eller flere.

Landsdelsturnering individuelt – Eksempel 3

Landsdelsmesterskabet henvender sig til **alle** – fra absolut nybegyndere til erfarne konkurrence løbere.

Der løbes efter gældende regler for DGI agility

Landsdelsmesterskabet afvikles som en turnering over 2 -3 stævner.

Hvert stævne består af følgende klasser i henholdsvis spring og agility:

Begynder

Let øvet

Øvet

Senior

VEJLEDNING TIL KLASSERNE

Der løbes to løb i hver klasse, hvoraf det bedste tæller.

Alle der deltager får 3 deltager-point i hvert tællende løb (dvs. 3 point i spring og 3 point i agility) uanset udfald af løbet, udover dette gives der point til de 10 første efter følgende skala:

Nr. 1 får 12 point

Nr. 2 får 10 point

Nr. 3 får 8 point

Nr. 4 får 7 point

Nr. 5 får 6 point

Nr. 6 får 5 point

Nr. 7 får 4 point

Nr. 8 får 3 point

Nr. 9 får 2 point

Nr. 10 får 1 point

Det vil sige er man rigtig dygtig/heldig kan man få 30 point på dagen.

Ved disk gives ingen løbs-point. Pointene fra Spring og Agility lægges sammen og summen medregnes til opgørelsen af landsdels mesterskabet, ved lige mange point vægter agility mest.

Ved hvert stævne kan man evt. vælge og give præmier som følgende: der gives 1 præmie for hver 5. hund dog max 3 præmier.

Agility - en sport med liv i

Agility stammer fra England. Ordet betyder behændighed. Agility er en sport for hund og fører, der sammen udgør et team.

Agility udøves på en bane med opstillede forhindringer. Dommeren bestemmer fra løb til løb hvilke forhindringer der skal anvendes og i hvilken rækkefølge de skal forceres. Føreren skal lede hunden gennem banen, der skal gennemføres med så få fejl som muligt og så hurtigt som muligt.

Agility anvendes ofte som et middel til at styrke kontakten mellem hund og fører på en sjov og udfordrende måde for begge parter. Agility henvender sig til førere i alle aldre og hunde af alle racer og blandinger.

DGI er samtidig en naturlig ramme for social samvær med overnatningsstævner, fælles spisning og hygge for hele familien, som man let bliver "bidt" af.

Herunder er rettelserne i 2012 beskrevet. Nye versioner er med rødt, mens de gamle er gengivet med sort. Forhindringer der opfylder de sorte beskrivelser kan anvendes frem til udgangen af 2014.

Kombinationen er udgået og er derfor slettet alle de steder hvor den var nævnt i de gamle regler.

Banen

Arealet skal være en firkant mellem 30-35 meter på den ene side og 35-40 meter på den anden side. Størrelseskravet kan dog afviges ved indendørsstævner.

Hvis der er flere baner ved stævnet, bør der være ca. 10 meter mellem banerne.

Banen

Arealet skal være en firkant på 30 x 40 meter. Størrelseskravet kan dog afviges ved indendørsstævner.

Hvis der er flere baner ved stævnet, bør der være ca. 10 meter mellem banerne.
Er der mindre end 10 meter imellem 2 ringe, skal der være et hegn imellem.

Begynder

Min 12 og max 20 forhindringer (numre).

Begynder

Min 12 og max 22 forhindringer (numre).

Let øvet

Min 15 og max 20 forhindringer (numre) + max 1 forhindringskombination (totalt max 22 forhindringer (numre))

Let øvet

Min 15 og max 22 forhindringer (numre).

Øvet

Min 15 og max 22 forhindringer (numre) + max 1 forhindringskombination. (Totalt max 22 forhindringer (numre)).

Øvet

Min 15 og max 22 forhindringer (numre).

Posen

Slæbet skal have en diameter på 60-65 cm og en længde på ca. 250 cm.

Posen

Slæbet skal have en diameter på 60-65 cm og en længde på 250-300 cm.

Balancen

Forhindringen består af 3 planker, der skal være 360-420 cm lange. Bredden skal være 30 cm. Den vandrette planke skal være 120-135 cm over jorden/gulvet.

Vinkelen på op/nedgangen varierer fra L360xH135=22° til L420xH120=17°. Den totale forhindringslængde er fra L360xH135=10,3 meter til L420xH120=12,2 meter.

Balancen

Forhindringen består af 3 planker, der skal være 360-380 cm lange. Bredden skal være 30 cm. Den vandrette planke skal være 120-130 cm over jorden/gulvet.

Den totale forhindringslængde er fra L360xH130=10,3 meter til L380xH120=11,0 meter.

Vippen

Planken skal være 30 cm bred og 360-420 cm lang. Planken skal være sikkert fastgjort til understellet, som ikke må kunne vælte. Højden fra jord/gulv til over vippepunktet skal være 1/6 af plankens længde, L360=H60 cm, L420=H70 cm.. Planken skal være skridsikker og må ikke være forsynet med "trædepinde". Vippen **skal** kunne aktiveres når 1 kg placeres på overgang til kontaktfeltet. "Vippet" må max. vare 3-4 sek. fra top til bund. De yderste 90 cm af begge ender af planken er kontaktfelter, der males i en afvigende farve, også på siderne.

Op/nedgangsvinkelen er 19°. Højeste punkt for vippe er mellem L420=140cm/L360=120cm.

Der skal være støddæpende materiale under nedgangssiden på vippen.

Vippen

Planken skal være 30 cm bred og 360-380 cm lang. Planken skal være sikkert fastgjort til understellet, som ikke må kunne vælte. Højden fra jord/gulv til over vippepunktet skal være 60 cm.

Akslen bør ikke være mere end 10 cm under vippepunktet. Planken skal være skridsikker og må ikke være forsynet med "trædepinde". Vippen **skal** kunne aktiveres når 1 kg placeres på midten af kontaktfeltet. "Vippet" må max. vare 2-3 sek. fra top til bund. De yderste 90 cm af begge ender af planken er kontaktfelter, der males i en afvigende farve, også på siderne.

Højeste punkt på vippen er 120 cm.

Der skal være støddæpende materiale under nedgangssiden på vippen.

Vippen skal selv vippe tilbage idet den forlades.

Slalom

Forhindringen består af 6, 8, 10, 12 pinde, der er 3-5 cm tykke, 90-120 cm høje. Man må ikke bruge metalpinde. Slalom skal kunne fastgøres, så slalom ikke kan flytte sig. Afstanden mellem pindene skal være 60-65 cm.. Samme afstand mellem alle pinde. Total forhindringslængde ved /6 pinde 318-355cm /8 pinde 444-495cm /10 pinde 570-635cm /12 pinde 696-775cm.

Slalom

Forhindringen består af 12 pinde, der er 3-5 cm tykke, 90-120 cm høje. Man må ikke bruge metalpinde. Slalom skal kunne fastgøres, så slalom ikke kan flytte sig. Afstanden mellem pindene skal være 60-65 cm.. Samme afstand mellem alle pinde. Total forhindringslængde ved /6 pinde 318-355cm /8 pinde 444-495cm /10 pinde 570-635cm /12 pinde 696-775cm. Centerskinnen må max være 8 mm tyk og ikke bredere end 8 cm. Benene skal være placeret fornuftigt.

Hjulet

Hullets diameter skal være 55 - 60 cm. Der skal anvendes "nedrivelige" hjul efter internationale agilityregler.

Hjulets "fødder" (de vandrette dele der hviler på jorden) skal være fra 80 til 100 cm lange - på hver side af dækket. Af sikkerhedsgrunde skal den inderste del af dækket være udfyldt eller sammenspændt. Dækkets centrum over underlaget : 55 cm for både små og mellem / 80 cm for store hunde. Faste forbindelser mellem dæk og ramme er ikke tilladt. Hunden skal have mulighed for at løbe mellem dæk og ramme. Forbindelserne mellem dæk og ramme samt evt. skarpe kanter på selve rammen skal være skærmet af, f.eks. med rørisolerings-skåle, for at beskytte hunden.

Der kan anvendes et selvstændigt hjul til lille hund.

Hvis et nedriveligt hjul i den rette højde ikke forefindes kan der benyttes et spring i stedet.

Hjulet

Hullets diameter skal være 45 - 60 cm. Bredden af dækket er min 8 cm og max 18 cm.

Der skal anvendes "nedrivelige" hjul efter internationale agilityregler. Forhindringen skal være robust og stabil.

Af sikkerhedsgrunde skal den inderste del af dækket være udfyldt eller sammenspændt.

Dækkets centrum over underlaget: 55 cm for både små og mellem / 80 cm for store hunde. Faste forbindelser mellem dæk og ramme er ikke tilladt. Hunden skal have mulighed for at løbe mellem dæk og ramme. Forbindelserne mellem dæk og ramme samt evt. skarpe kanter på selve rammen skal være skærmet af, f.eks. med rørisolerings-skåle, for at beskytte hunden.

Der kan anvendes et selvstændigt hjul til lille hund.

Hvis et nedriveligt hjul i den rette højde ikke forefindes kan der benyttes et spring i stedet.

Hjulets "fødder" (de vandrette dele der hviler på jorden) skal være halvanden gange højden – målt som afstanden fra jorden til oversiden af dækket (for stor hund).

Spring

Springstøtterne skal være min. 100 cm.

Er springet med vinger, skal disse være med faldende højde fra springstøtten, med en flade på toppene, så at toppene ikke virker som spyd. Der bruges 1 tværligger pr. spring.

Tværliggeren skal være udformet så den ikke kan skade hunden ved nedrivning. Tværliggeren skal kunne rives ned ved et let stød, til begge sider.

Længden/diameter på tværliggeren skal være Ø3-4 cm og min. 120 cm lang. Der placeres holdere til tværliggeren på forskellige højder.

Tværliggeren skal være i en tydelig farve.

Spring må ikke have overskydende holdere, og støtterne skal kunne vælte uafhængigt af hinanden.

Springhøjden er for Lille hund: 15-25 cm, Mellem hund: 30-40 cm og Stor hund: 40-60 cm. Det er ikke tilladt med koste/hegn el. lign under tværliggeren, hunden skal kunne løbe under.

Spring

Springstøtterne skal være min. 100 cm.

Er springet med vinger, skal disse være med faldende højde fra springstøtten og bredden af vingen skal være 40 – 60 cm. Højden af vingen skal være min. 75 cm. ved den inderste springstøtte.

Vingen skal være sådan, at en hund ikke kan passere igennem vingen.

Der skal være en flade på toppene, så at toppene ikke virker som spyd.

Der bruges 1 tværligger pr. spring. Tværliggeren skal være udformet så den ikke kan skade hunden ved nedrivning. Tværliggeren skal kunne rives ned ved et let stød, til begge sider.

Diameter/længde på tværliggeren skal være Ø3-5 cm og 120-150 cm lang. Der placeres kun et sæt holdere til tværliggeren i den gældende højde.

Tværliggeren skal være tydelige Og have kontrastfarver i mindst 3 segmenter.

Spring må ikke have overskydende holdere, og støtterne skal kunne vælte uafhængigt af hinanden.

Springhøjden er:

Lille hund: 15-25 cm

Mellem hund: 30-40 cm

Stor hund: 40-60 cm

Det er ikke tilladt med koste/hegn el. lign under tværliggeren, hunden skal kunne løbe under.

Dobbeltspring

Dobbeltspring er 2 springforhindringer stillet parallelt sammen. Springlængden må ikke overstige 30 cm ved Lille hund, 40 cm ved Mellem hund og 55 cm ved Stor hund. Højden på det forreste spring skal være 5-25 cm lavere end det bagerste spring. Der bruges max. 1 overligger pr. spring. Springhøjden er: Lille hund max 20 cm, Mellem hund max 30 cm, og Stor hund max 40 cm.

Dobbeltspring

Dobbeltspring er 2 springforhindringer stillet parallelt sammen.

Højden på det forreste spring skal være 5-25 cm lavere end det bagerste spring. Der bruges max. 1 overligger pr. spring. Den bagerste overligger skal være min. 10 cm længere end den forreste.

Springhøjden på bagerste spring er:

Lille hund: 15-20 cm

Mellem hund: 25-30 cm

Stor hund: 35-40 cm.

Springlængden er:

Lille hund: 15-30 cm

Mellem hund: 25-40 cm

Stor hund: 40-55 cm

Muren

Forhindringen skal forsynes med en eller flere dele, som kan nedrives.

Muren må være mellem 15-25 cm dyb.

Springhøjden er: Lille hund max 20 cm, Mellem hund max 30 cm, og Stor hund max 40 cm.

Muren

Forhindringen skal forsynes med en eller flere dele, som kan nedrives. Bredden af springdelen skal være 120-150 cm.

Tårnene er en del af forhindringen. De skal være mindst 1 m. høje og de skal kunne vælte hver for sig. Tårnenes bredde/dybde skal være min/max 20/40 cm.

Muren skal være 20 cm dyb og min. 10 cm i toppen.

Springhøjden er:

Lille hund max 20 cm

Mellem hund max 30 cm

Stor hund max 40 cm

Generelt

Hunden skal starte når der gives tilladelse, og der startes ved at hunden passerer mellem startpindene. Dernæst tages forhindringerne i nummerrækkefølge og forhindringerne tages fra den side/ende, hvor numret er placeret. Efter sidste forhindring passerer mellem målpindene.

Generelt

Fra det øjeblik ekvipagen kommer ind til start og til starten er gået, er de under dommerens kommando.

Ekvipagen går ind i ringen. Handleren placerer hunden ved startlinien.

Hunden må ikke fastholdes ved start øjeblikket. Bæres, skubbes, kastes, trækkes i nakken eller halen osv. (medfører disk – men banen må gerne løbes færdig).

OBS: Når hunden først er forladt i startområdet, må hunden ikke længere berøres (disk)

Hunden skal starte når der gives tilladelse, og der startes ved at hunden passerer mellem startpindene. Dernæst tages forhindringerne i nummerrækkefølge og forhindringerne tages fra den side/ende, hvor numret er placeret. Efter sidste forhindring passerer mellem målpindene.

Banetid

Under hensyntagen til klassen og sværhedsgraden for passage af de opstillede forhindringer, fastsætter dommeren banens tid. Dommeren har ret til at ændre banens tid efter gennemløb af op til 5 hunde. Dommeren fastsætter endvidere *banens max-tid*, normalt dobbelt banetid, som også kan ændres indtil gennemløb af op til 5 hunde; dog ikke hvis en hund er blevet diskvalificeret pga. overskridelse af max-tid.

Banetid

Under hensyntagen til klassen og sværhedsgraden for passage af de opstillede forhindringer, fastsætter dommeren banens standardtid. Dommeren har ret til at ændre banens standardtid efter gennemløb af op til 5 hunde. Dommeren fastsætter endvidere banens max-tid, normalt dobbelt banetid, som også kan ændres indtil gennemløb af op til 5 hunde; dog ikke hvis en hund er blevet diskvalificeret pga. overskridelse af max-tid. Max-tiden må ikke være lavere end 1,5 x banens standardtid.

Afstande

Forhindringerne kan opstilles med varierende afstand på 5-7 meter mellem hver forhindring.

Afstande

Forhindringerne kan opstilles med varierende afstand mellem hver forhindring.

Små: fra 4 m til 7 m

Mellem: fra 5 m til 7 m.

Stor: fra 5 m til 7 m.

Afstanden måles ud fra en hunds naturlige løbebane.

A-bræt og Balance

Hunden skal berøre kontaktfeltet på opgangsrampen med mindst en pote, passere over forhindringen og berøre nedgangsrampen med 4 poter samt kontaktfeltet på nedgangen med mindst 1 pote.

A-bræt og Balance

Hunden skal berøre kontaktfeltet på opgangsrampen med mindst en del af en pote, passere over forhindringen og berøre nedgangsrampen med 4 poter samt kontaktfeltet på nedgangen med mindst en del af en pote.

Vippe

Hunden skal berøre kontaktfeltet på opgangsrampen, passere henover midten til vippen tipper over, berøre kontaktfeltet på nedgangsrampen med mindst 1 pote. Når vippen har rørt jorden må forhindringen forlades.

Vippe

Hunden skal berøre kontaktfeltet på opgangsrampen med mindst en del af en pote, passere henover midten til vippen tipper over, berøre kontaktfeltet på nedgangsrampen med mindst en del af en pote. Når vippen har rørt jorden må forhindringen forlades.

Fejlsituationer

- hunden berører ikke kontaktfeltet med mindst 1 pote.

Fejlsituationer

- hunden berører ikke kontaktfeltet med mindst en del af en pote.
- Hjulet rives over i to dele
- Tårnene på muren vælter

AGILITY OBSTACLES

Regulations of the Fédération Cynologique Internationale

Contact: A-Frame

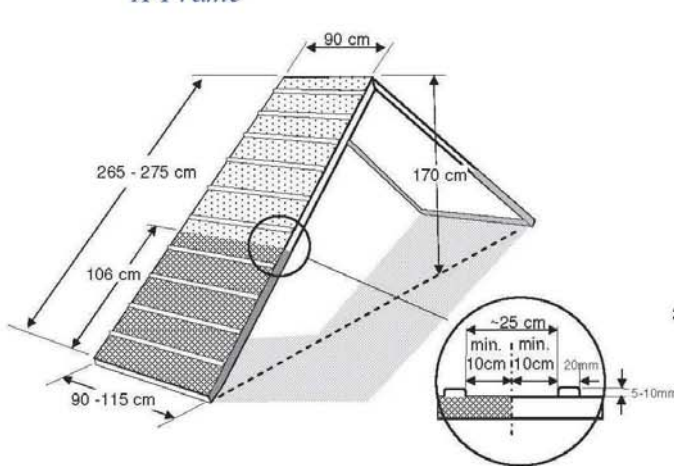

See-Saw

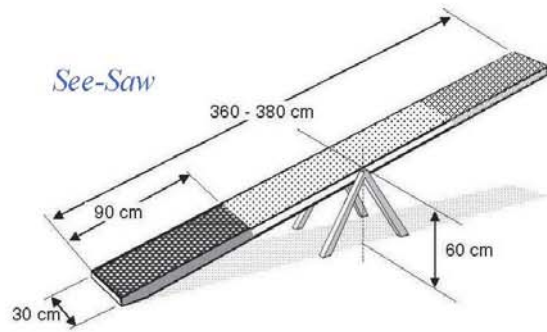

Dog walk

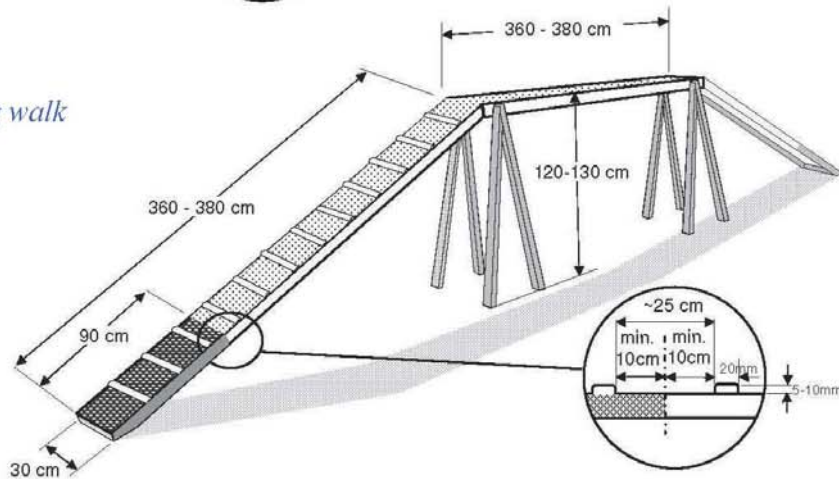

Jumps:

Hurdles: Single Hurdle

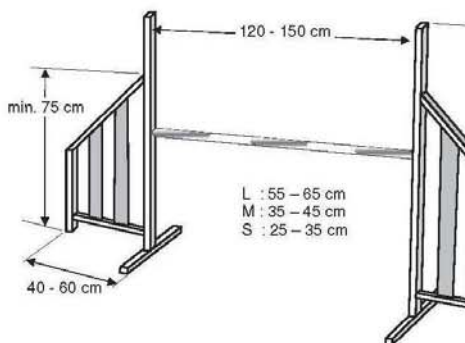

Spread Jump

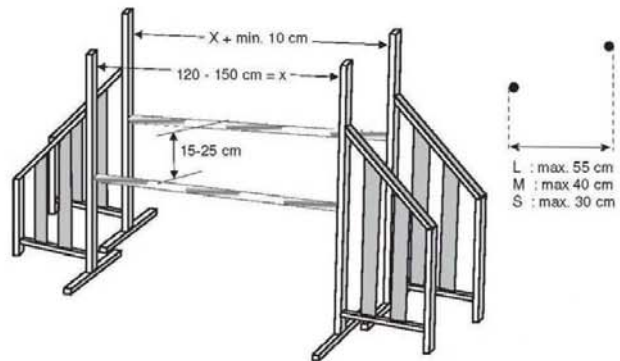

Wall / Viaduct

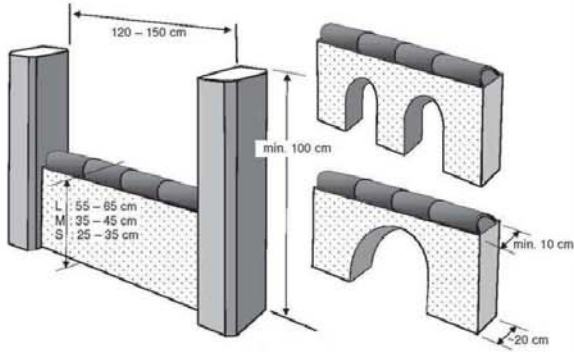

Long Jump

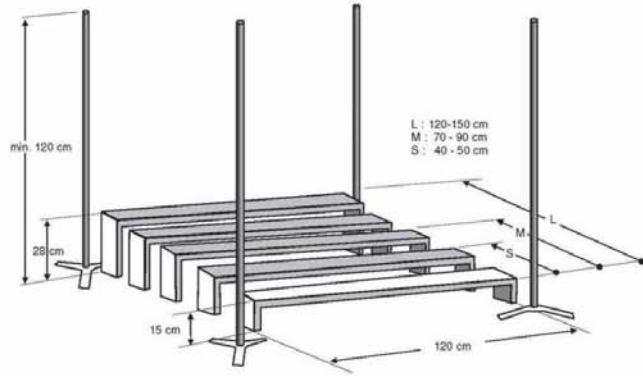

Other Obstacles:
Table

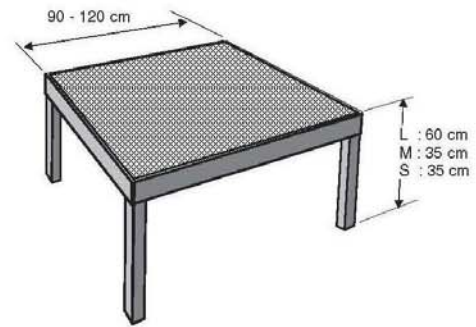

Tyre

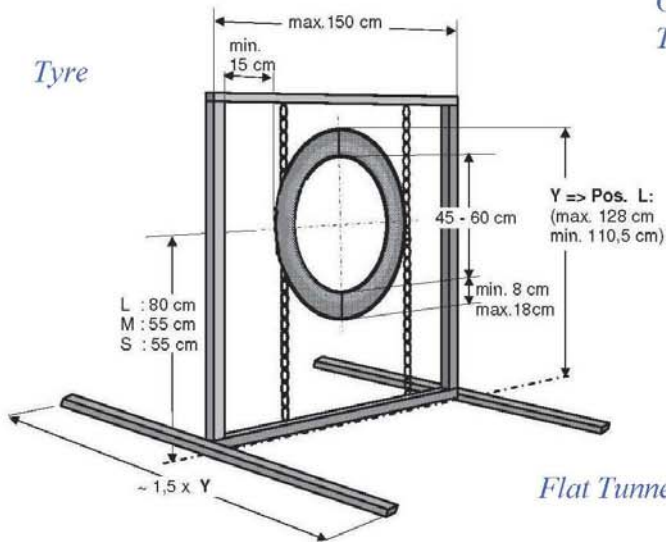

Flat Tunnel

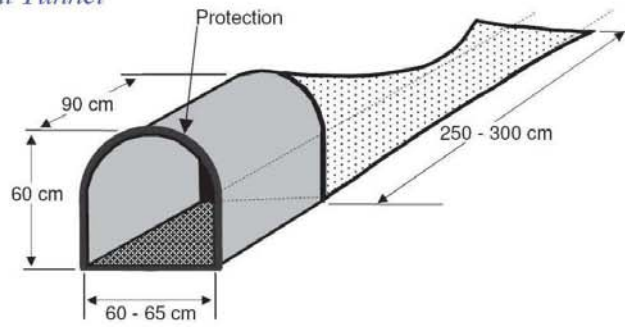

Weaving Poles

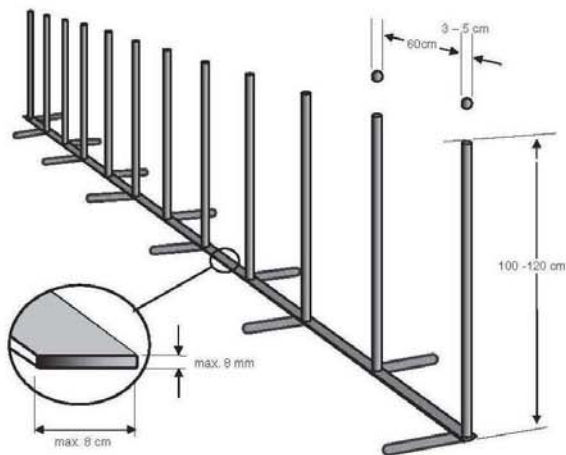

Tube Tunnel

